

Citernes PLUVIEAU PRO Maxima

avec rehausse 8 cm et tampon A15

Coupe A - A

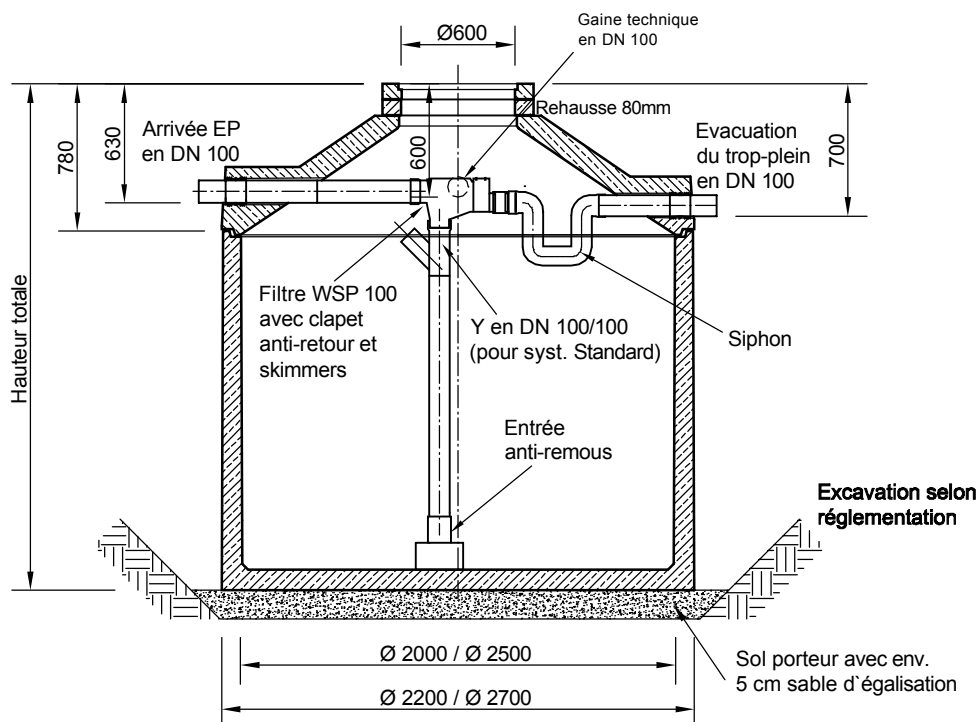

Vue de dessus

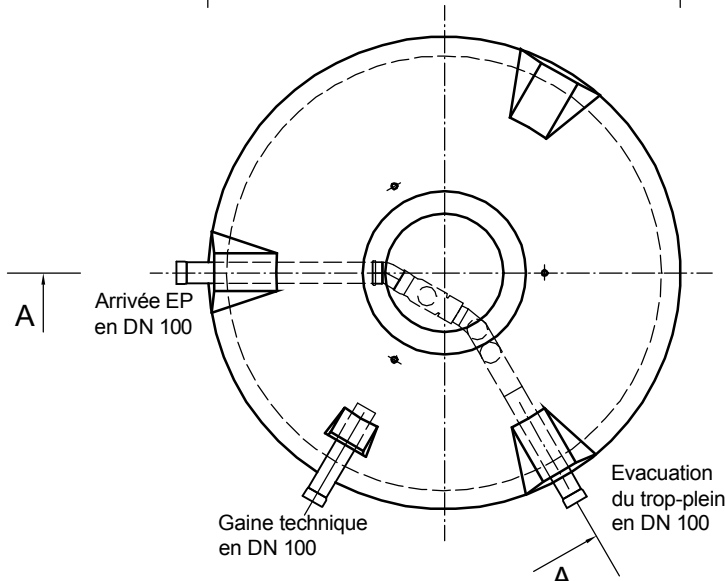

Remarques importantes

- Dimensions pour citernes avec rehausse 80 mm tampon **A 15 kN**

- Avec un tampon **B125** la hauteur totale augmente de 45 mm

- Avec un tampon **D 400** la hauteur totale augmente de 80 mm

- La fouille doit être accessible par camion-grue de 30 tonnes.

Voir fiche Citerne béton - Mise en place -

Type	Diamètre intérieur mm	Diamètre extérieur mm	Volume m ³	Hauteur totale mm	Élément le plus lourd kg	Poids total kg
PM 3200*	2000	2200	3,20	1.850	4.080	4.225
PM 3900*	2000	2200	3,90	2.100	4.500	4.645
PM 4700*	2000	2200	4,70	2.350	4.930	5.075
PM 5800*	2000	2200	5,80	2.700	5.520	5.650
PM 6500*	2000	2200	6,50	2.900	5.960	6.005
PM 7000	2000	2200	7,00	3.100	4.850	6.345
PM 8000	2000	2200	8,00	3.400	5.360	6.855
PM 7600*	2500	2700	7,60	2.400	6.360	6.495
PM 9100*	2500	2700	9,10	2.700	6.950	7.085
PM 11000	2500	2700	11,00	3.100	5.950	7.895
PM 12500	2500	2700	12,50	3.400	6.550	8.495

* Citerne et cône assemblés en usine. Rehausse et tampon non assemblés !

PM = Citerne Pluvieau Maxima prééquipée avec filtre WSP, clapet AR, skimmers, entrée anti-remous et siphon

PLUVIEAU SàRL

10, rue de la paix
F - 67160 SEEBACH

Téléphone: 03 88 53 16 70
Télécopie: 03 88 94 51 96
Courriel: pluvieau@orange.fr
Site: www.pluvieau.fr

Plans et Dim. Citernes

Pluvieau Maxima

Mis à jour: 5.03.2009

Z Nr: RW-NZ-SK-P10091

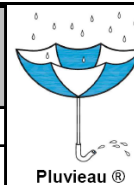

Pluvieau®